



LEKH 20

Elektro-Kommissionier-Hubwagen

Tragfähigkeit 2000 kg

Herstellerangaben und Ausführungsmerkmale

Typbezeichnung des Herstellers			LEKH20
Tragfähigkeit Hubschlitten / Radarme	Q	kg	2000
Lastschwerpunktabstand	c	mm	1200
Gesenkte Höhe	h13	mm	90
Griffhöhe bei senkrechter Deichsel	h14	mm	970
Fahrzeuglänge	L	mm	3610
Fahrzeugbreite	B	mm	760
Vorderbaulänge	l2	mm	1255
Radstand	y	mm	2160
Abstand Rückwand/Mitte Tandembrücke	RTA	mm	1585
Gabellänge	l	mm	2350
Gabelbreite	e	mm	200
Maß über die Gabeln	b5	mm	570
Wenderadius	RWa	mm	2845
Eigengewicht (ohne Batterie)	m	kg	750
Arbeitsgangbreite (Paletten 800x1200mm, 2x längs)	Ast	mm	4060
Kapazität		Ah	..360
Spannung		V	24
Batterien (Schaltung DIN B)	24V3EPzS	..360Ah	•
Fahrmotor Leistung	n/V/kW		1/24/2,6
Fahrsteuerung / Lenkung	AC		AC
Hubmotor Leistung bei 15 % ED	n/V/kW		1/24/2,2

Technische Änderungen behalten wir uns vor

• = auf Wunsch

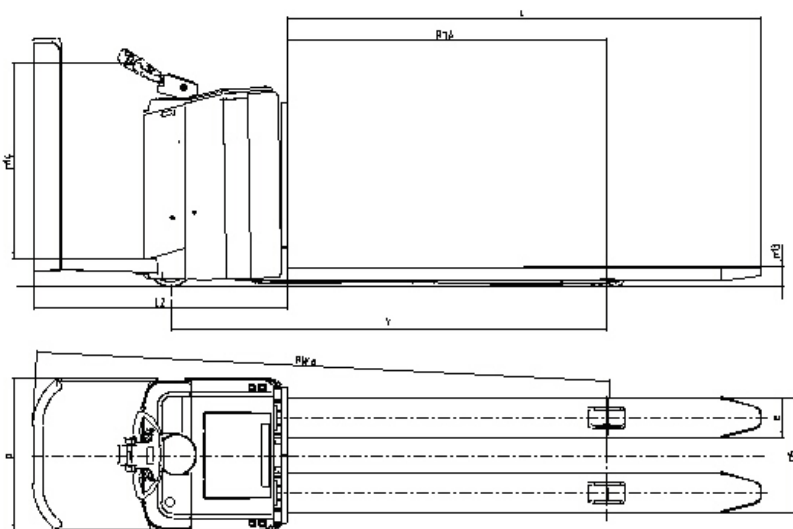



LEKH 20

Lübbener-Elektro-Kommissionier-Hubwagen

Tragfähigkeit 2000 kg



Wir bieten Ihnen unseren neuen Elektro-Niederhub-Kommissionierer LEKH 20 mit 4-Punkt Fahrwerk und moderner AC-Impulssteuerung für optimales Fahrverhalten und Fahrstabilität an. Der geschützte Fahrerstand, der niedrige Einstieg und die gefederte Plattform bieten ein hohes Maß an Sicherheit und Komfort. Im Lager und Versand ist der LEKH 20 flexibel und zuverlässig. Das moderne Chassis ist mit großen Ablagefächern und abgerundeten Konturen ausgestattet. Das Stützrad und die elektrische Lenkung garantieren wenig Abrieb und Kraftaufwand beim Fahrtrichtungswechsel. Die an beiden Seiten serienmäßig installierten Backingtaster ermöglichen das Fahren und Senken beim Kommissionieren ohne die Plattform zu betreten.

Konzeptionelle Merkmale

- Kräftiger Antriebsmotor für Einsätze im Lager
- Feinfühlige, mikroprozessorgesteuerte Fahrimpulselektronik unterstützt sparsamen Energieverbrauch und hohe Servicefreundlichkeit
- Automatischer Geradeauslauf und Backingtaster beim Kommissionieren

Serienmäßige Ausstattung

- Mikroprozessorgesteuerte Fahrimpulselektronik
- Lastrollen Vulkollan-Tandem
- Antriebsbandage Vulkollan
- Multifunktionsanzeige
- Ablagen

Bedienungselemente

- Multifunktions-Deichselkopf mit integriertem Handschutz, Hupe und Tastern
- Bedienelemente können mit rechter und linker Hand leicht bedient werden
- Plattform mit Kontaktplatte für Umschaltung langsam oder schnell

Weitere Ausstattungsmöglichkeiten

- Kühlhausausführung bis max. -30° C
- Verschiedene Gabelabmessungen in Länge und Tragbreite
- Klemmbrett / Schreibpult

Ihr Partner für Verkauf und Service: