



COMBiLiFT

C14,000

Kundenorientierte Lagerlösungen



Drei in Eins- Eine Maschine

Frontstapler > Regalstapler > Seitenstapler

www.COMBiLiFT.com



SPEZIFIKATION

MODELL C14,000

REF	BESCHREIBUNG	STANDARD 2011 MODELL
1a	Max. Hubhöhe	4100mm
1b	Freihub	0mm
2	Bauhöhe	3450mm
3	Max. Höhe (Mast Ausgefahren)	5800mm
4	Gesamtbreite	2990mm
5	Mastvorschub	1650mm
6	Bodenfreiheit unter dem Mast	305mm
7	Bodenfreiheit bis zur Achsmitte	330mm
8	Höhe Fahrerschutzdach (ohne Lampen)	3350mm
9	Gesamtlänge	3510mm
10	Gabelträgerlänge	2050mm
11	Spurbreite	3040mm
12	Rahmeneinschnitt	2210mm
13	Lastschwerpunkt	600mm
14	Überhang vorne	467mm
15	Radstand	2315mm
16	Überhang hinten	208mm
17	Verlustmaß	1500mm
18	max. Anfahrtswinkel	45°
19	Rampenwinkel	29°
20	Abfahrtswinkel	45°
21	Mastneigung vor	4°
22	Mastneigung zurück	8°
23	Min. Außenradius	3160mm
24	Plattformhöhe	980mm
25	Plattformlänge	1490mm
A	Tragfähigkeit	14000kg
B	Eigengewicht	16500kg
C	Geschwindigkeit	15km/h
D	Steigfähigkeit	15%
E	John Deere 4045 Diesel Motor	93kW (125hp)
F	Fahrzeugelektrik	12 Volt
G	Gabelquerschnitt	65mm x 250mm x 1490mm
H	400 / 55 – 15 Vorderreifen	AD 825mm / Breite 326mm
I	465 / 55 - 20 Hinterreifen	AD 1016mm / Breite 457mm
J	Standard Lackierung	Grün & Grau
K	Gefederter Sitz	KAB Modell 211

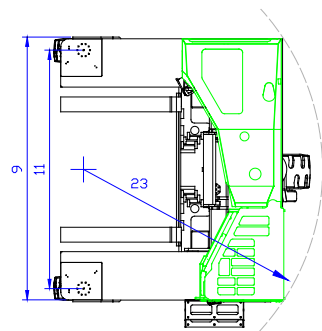
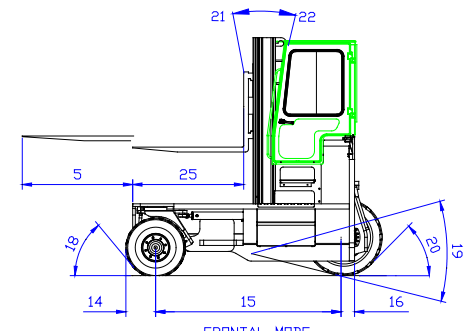
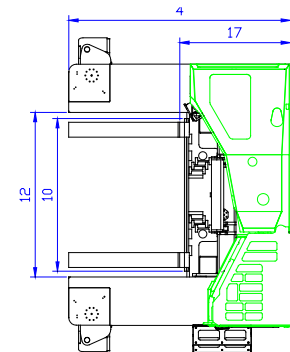
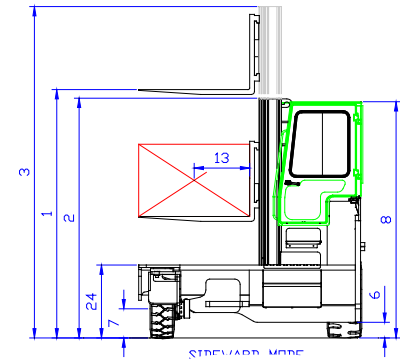

STANDARD AUSSTATTUNG:

- Gummigelagerte Rundumsichtkabine
- Multifunktions – Bedienung
- Hydrostatischer 3-Rad- Antrieb
- Lastabhängige Lenkung
- Fahrtrichtungswechsel per Druckknopf
- Hydraulikölkühler

Händler / Vertriebspartner:

COMBiLiFT

Co. Monaghan
Ireland

T: +353 47 80500

F: +353 47 80501

E: info@combilift.com

www.COMBiLiFT.com